



- Yüksek dayanımlı, uzun ömürlü çelik gövde
- Özel çelikten imal edilmiş ısı işlemden geçirilerek ekstra güçlendirilmiş planet dişli sistemi
- Hafif ve güçlü tasarım
- % 100 negatif etkili hidrolik disk fren sistemi
- Standart olarak sunulan ön makara ve halat baskı aparatı
- Standart olarak sunulan manuel halat boşaltma sistemi
- Yüksek torklu hidromotor

Maksimum çekme kuvveti (kg/lbs)	:7.200kg (15783 lbs)
Maksimum halat çapı (mm/in)	:14mm (5/9")
Maksimum halat uzunluğu (m-ft)	:40 m (131 ft)
Hidromotor (cc/in ³)	:315 cc (19 in ³)
Maksimum pompa debisi (L/min-g/min)	:60L (15.8 gal)
Tahvil oranı	:6/1
Maksimum çalışma basıncı (bar/psi)	:165 bar (2393 psi)
Önerilen dişli yağı	:80 w 90 -0.80 L
Ürün ağırlığı	: 84 kg (185 lbs)

Halat sarım sayısı	Çekme kapasitesi kg/lbs	Halat hızı m-min/ft-min	Halat uzunluğu m/ft
1	7200/15873	10,4/34	6/19
2	5882/12967	11,8/38	12,8/41
3	4942/10895	13,2/43	20,4/66
4	4260/9391	14,6/47	28,7/94
5	3745/8256	15,9/52	40/131

Çekme kapasitesi kg/lbs-Halat sarım hızı m/ft -Halat uzunluğu m/ft

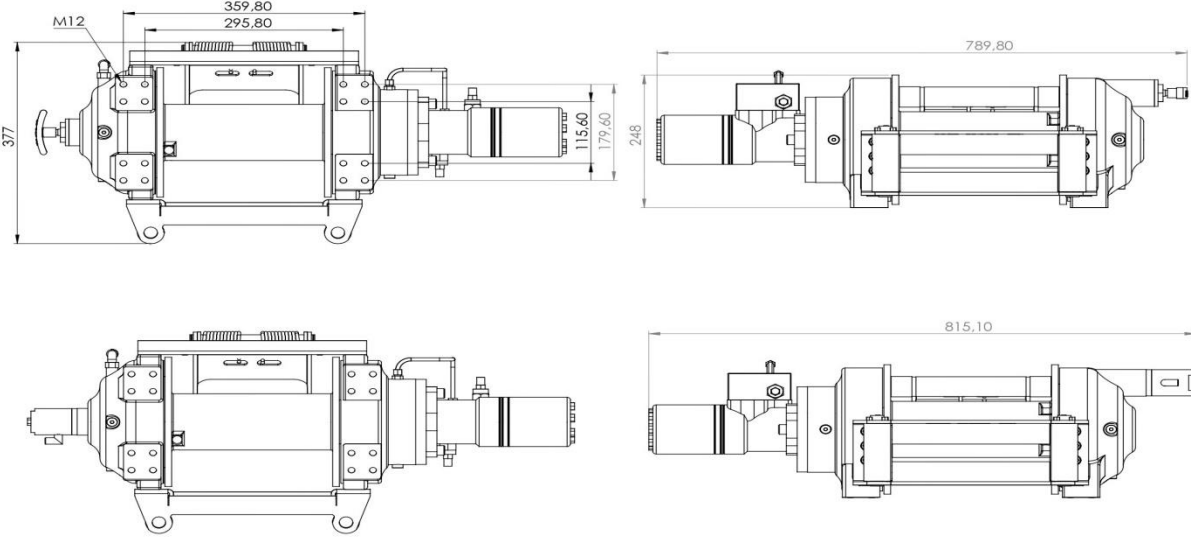

Pnömatik halat gevşetme(opsiyonel)



WARNING !!

- Winch çalıştırılmadan önce A-B hatları T-Tank hattına açık olmalıdır
- Hidromotor Drain hattı açık olmalıdır
- Son 5 sarım halatı daima üzerinde bırakılmalıdır
- Bu winch çekme amaçlı tasarlanmıştır, insan veya malzeme kaldırmak için kullanmayınız
- KMS KARDEŞLER MAKİNE SANAYİ teknik detaylarda değişiklik yapma hakkını saklı tutar